

# Guía del usuario de la impresora Dell™ Color Printer 725

Haga clic en los vínculos que aparecen a la izquierda para obtener información sobre las características y el funcionamiento de la impresora. Para obtener información acerca de la documentación que acompaña a la impresora, consulte la sección [Búsqueda de información](#).

Para solicitar tinta o consumibles de Dell, haga lo siguiente:

1. Haga doble clic en el icono que aparece en el escritorio.





2. Visite la página Web de Dell: [www.dell.com/supplies](http://www.dell.com/supplies)
3. Solicite consumibles de la impresora Dell por teléfono. Consulte [Realización de pedidos de consumibles](#) para conocer el número de teléfono adecuado en su país.

Para optimizar el servicio, asegúrese de tener a mano la etiqueta de servicio de la impresora Dell. Consulte el apartado [Código de servicio rápido y número de la etiqueta de servicio](#) para más información.

---

## Notas, avisos y precauciones

-  **NOTA:** una NOTA contiene información importante que le ayudará a realizar un mejor uso de la impresora.
-  **AVISO:** un AVISO informa de la posibilidad de que se produzcan daños en el hardware o pérdidas de datos e incluye información que permite evitarlos.
-  **PRECAUCIÓN:** una PRECAUCIÓN le indica que se pueden producir daños materiales o personales o que puede existir peligro de muerte.

La información contenida en el presente documento está sujeta a modificaciones sin previo aviso.  
© 2005 Dell Inc. Reservados todos los derechos.



Queda estrictamente prohibido todo tipo de reproducción sin el permiso por escrito de Dell Inc.

Marcas comerciales que se incluyen en el texto: *Dell* y el logotipo de *DELL*, *Dell Picture Studio* y *Dell Ink Management System* son marcas comerciales de Dell Inc.; *Microsoft* y *Windows* son marcas comerciales registradas de Microsoft Corporation.

Este documento puede contener otros nombres o marcas comerciales para hacer mención a empresas propietarias de sus correspondientes productos. Dell Inc. renuncia a cualquier derecho de propiedad de los nombres y marcas comerciales que no sean los de sus propios productos.

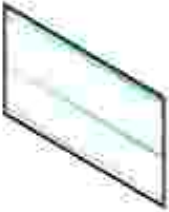

# Búsqueda de información

¿Qué información busca?	Encuéntrela aquí
<ul style="list-style-type: none"><li>• Controladores para la impresora</li><li>• <i>Guía del usuario</i></li></ul>	<p><i>CD Controladores y utilidades</i></p>  <p>Si ha adquirido el ordenador y la impresora Dell al mismo tiempo, la documentación y los controladores de la impresora ya están instalados en el ordenador. Puede utilizar el CD para desinstalar y volver a instalar los controladores o para acceder a la documentación.</p> <p>Puede que el CD incluya archivos Léame, con información actualizada sobre modificaciones técnicas de la impresora o material técnico de referencia avanzada para técnicos o usuarios experimentados.</p>
Información sobre la configuración de la impresora	<p>Póster <i>Configuración de la impresora</i></p> 
<ul style="list-style-type: none"><li>• Información de seguridad</li><li>• Información sobre la garantía</li></ul>	<p><i>Guía de información del producto</i></p> 
Código de servicio rápido y	Código de servicio rápido y número de la etiqueta de servicio

número de la etiqueta de servicio



Esta etiqueta se encuentra debajo de la cubierta frontal de la impresora.

**NOTA:** el código de servicio rápido no se encuentra disponible en todos los países.

- Controladores de la impresora más recientes
- Respuestas a preguntas enviadas al servicio de asistencia técnica y atención al cliente
- Documentación de la impresora

Página Web de atención al cliente de Dell

La página web de atención al cliente de Dell pone a su disposición diferentes herramientas en línea, entre las que se encuentran las siguientes:

- Soluciones: sugerencias y consejos para la solución de problemas, artículos de técnicos especializados y cursos de formación en línea.
- Actualizaciones: información sobre actualizaciones para componentes, como la memoria.
- Atención al cliente: información de contacto, estado del pedido, garantía y reparaciones.
- Descargas: controladores.
- Referencia: documentación de la impresora y especificaciones sobre productos.

- Uso de Windows XP
- Documentación de la impresora

Centro de ayuda y soporte técnico de Windows XP

1. Haga clic en Inicio→ Ayuda y soporte técnico.
2. Escriba una palabra o frase que describa el problema y haga clic en el icono de la flecha.
3. Haga clic en el tema que mejor describa el problema.
4. Siga las instrucciones que aparecen en pantalla.

# Acerca de la impresora

- [Descripción de los componentes de la impresora](#)
  - [Instalación de la impresora](#)
  - [Descripción del software](#)
- 

## Descripción de los componentes de la impresora

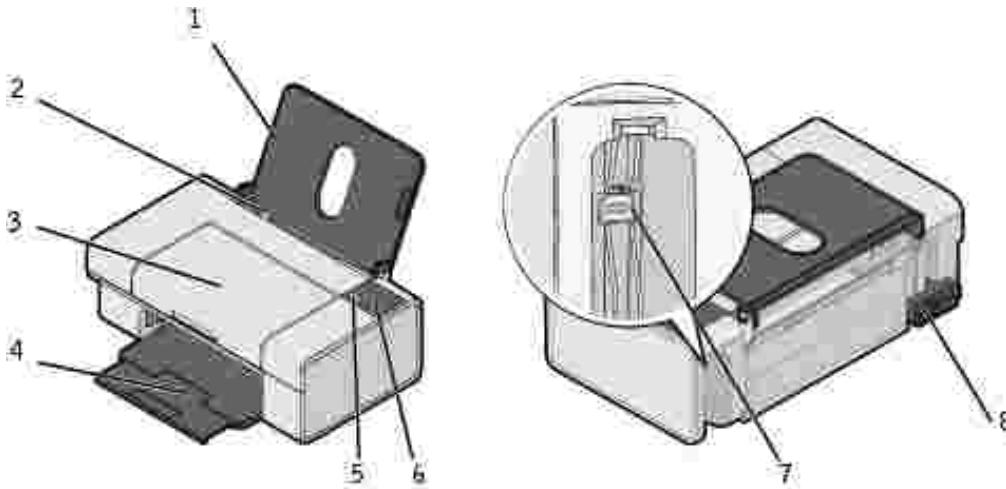

Componente:	Descripción:
1 Bandeja de papel	Elemento que sostiene el papel cargado.
2 Guía de papel	Guía que ayuda al papel a introducirse en la impresora de manera adecuada.
3 Cubierta frontal	Cubierta que se levanta para poder acceder a los cartuchos de tinta o eliminar un atasco de papel.
4 Bandeja de salida de papel	Bandeja que sostiene el papel a medida que sale de la impresora. <b>NOTA:</b> para abrir la bandeja de salida del papel, tire de ella hacia afuera.
5 Botón de alimentación de papel	Botón que se pulsa para introducir papel en la impresora.
6 Botón de encendido	Botón que se pulsa para encender o apagar la impresora.
7 Conector USB	Ranura en la que se conecta el cable USB (se vende por separado). El otro extremo del cable USB se conecta al ordenador.
8 Conector de alimentación	Ranura en la que se conecta el cable de alimentación. <b>NOTA:</b> introduzca el cable en la impresora antes de conectarlo en la toma de corriente de la pared.

---

# Instalación de la impresora

 **NOTA:** la impresora Dell™ Color Printer 725 admite Microsoft® Windows® 2000, Windows XP y Windows XP Professional x64 Edition.

Siga las instrucciones que se incluyen en el póster *Configuración de la impresora* para llevar a cabo la instalación del hardware y del software. Si surgen problemas durante la instalación, consulte [Problemas de instalación](#).

---

## Descripción del software

El software de la impresora incluye lo siguiente:

- Preferencias de impresión: permite ajustar los valores de la impresora.
- Dell Picture Studio™: permite gestionar, editar, visualizar, imprimir y convertir fotografías y otros tipos de imágenes.
- Dell Ink Management System™ : le avisa cuando los niveles de tinta de la impresora empiezan a bajar.

## Uso de las Preferencias de impresión

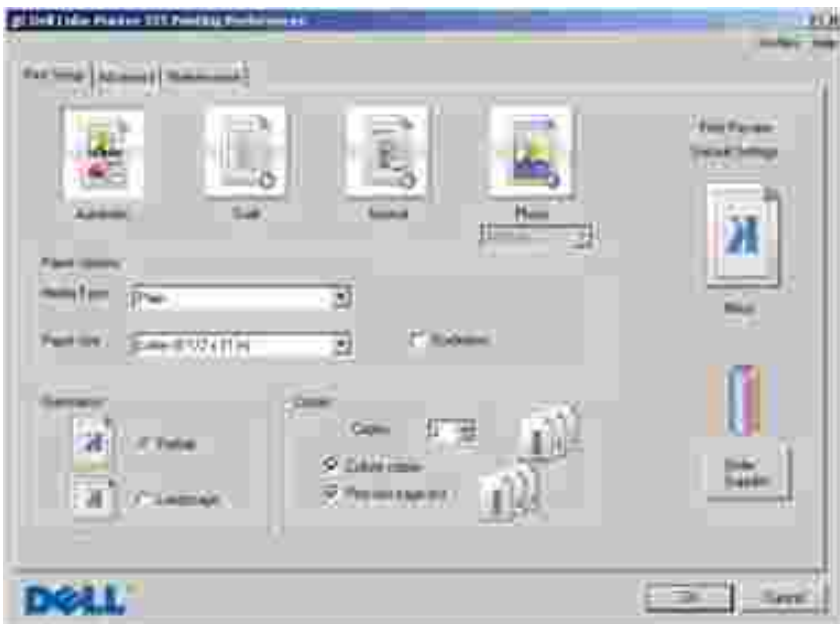

Preferencias de impresión permite modificar diversos valores de la impresora. Puede modificar los valores de la impresora en Preferencias de impresión en función del tipo de proyecto que desee crear.

Para acceder a Preferencias de impresión:

1. Con el documento abierto, haga clic en Archivo→ Imprimir.

Aparece el cuadro de diálogo Imprimir .

2. En el cuadro de diálogo Imprimir, haga clic en Preferencias, Propiedades, Opciones o Configuración (dependiendo del programa o del sistema operativo).

Se abre el cuadro de diálogo Preferencias de impresión.

Para acceder a Preferencias de impresión cuando no se encuentra abierto ningún documento:

1. *En Windows XP*, haga clic en Inicio→ Panel de control→ Impresoras y otro hardware→Impresoras y faxes.

*En Windows 2000*, haga clic en Inicio→ Configuración→ Impresoras.

2. Haga clic con el botón derecho del ratón en el icono de la impresora y, a continuación, seleccione Preferencias de impresión.

Se abre el cuadro de diálogo Preferencias de impresión .

 **NOTA:** las modificaciones que se realicen en los valores de la impresora desde la carpeta Impresoras pasan a ser valores predeterminados en la mayoría de los programas.

## Fichas de Preferencias de impresión

Ficha	Opciones
Configurar impresión	Calidad/velocidad: seleccione Automática, Borrador, Normal o Fotografía en función de la calidad de impresión que desee obtener.
	Tipo de papel: permite definir el tipo de papel.
	Tamaño de papel: seleccione el tamaño y el tipo de papel.
	Orientación: seleccione el modo de orientación del documento en la página impresa. Puede imprimir con una orientación vertical u horizontal.
	Varias copias: personalice el modo de impresión de varias fotocopias de un mismo trabajo de impresión. Intercalar, Normal o Invertir orden de impresión.
Avanzadas	Impresión a doble cara: seleccione esta opción si desea imprimir en ambas caras del papel.
	Presentación: seleccione Normal, Banner, Simetría, N en una, Póster, Folleto o Sin bordes.
	Aumento automático de la nitidez de las imágenes: si desea que se seleccione automáticamente el nivel de nitidez más adecuado al contenido de la imagen en cuestión.
	Más opciones: permite especificar las opciones del Modo de aspecto.

Mantenimiento	Instalar cartucho de impresión
	Limpiar cartucho de impresión
	Alinear cartucho de impresión
	Imprimir una página de prueba
	Soporte para red

## Uso de Dell Picture Studio

Gracias a Dell Picture Studio, podrá aventurarse en el campo de la fotografía digital y aprender a organizar, crear e imprimir fotografías. Dell Picture Studio está formado por dos componentes:

- Paint Shop Photo Album 5

Haga clic en Inicio → Programas o Todos los programas → Dell Picture Studio 3 → Paint Shop Photo Album 5 → Paint Shop Photo Album 5.

- Paint Shop Pro Studio

Haga clic en Inicio → Programas o Todos los programas → Dell Picture Studio 3 → Paint Shop Pro Studio → Jasc Paint Shop Pro Studio.



**NOTA:** en función del sistema operativo, puede que algunos o todos estos programas no estén disponibles.

## Dell Ink Management System

Cada vez que imprime un trabajo de impresión, aparece una pantalla de progreso, que muestra el progreso del mismo, así como la cantidad de tinta restante y el número aproximado de páginas que se pueden imprimir con el cartucho. El contador de páginas permanecerá oculto durante las 50 primeras páginas de uso del cartucho, hasta que se aprendan los procesos de impresión y se pueda proporcionar un recuento preciso. El número de páginas cambia como resultado del tipo de trabajos de impresión que realice la impresora.

Cuando el nivel de tinta sea bajo, aparecerá en la pantalla un mensaje Aviso de nivel bajo de tinta cuando intente imprimir. Este aviso se mostrará cada vez que imprima hasta que instale un cartucho de tinta nuevo. Para obtener más información acerca de la sustitución de cartuchos de tinta, consulte [Sustitución de los cartuchos de tinta](#).

Cuando el cartucho de tinta esté vacío, aparecerá en la pantalla la ventana Depósito de reserva cuando intente imprimir. Si continúa imprimiendo, puede que no obtenga los resultados esperados para el trabajo.

## Desinstalación y reinstalación del software



Si la impresora no funciona correctamente o aparecen mensajes de error de comunicación cuando la utiliza, puede desinstalar e instalar nuevamente el software de la impresora.

1. Haga clic en Inicio→ Programas o Todos los programas→ Impresoras Dell→ Dell Color Printer 725 → Desinstalar Dell Color Printer 725.
2. Siga las instrucciones que aparecen en pantalla.
3. Reinicie el ordenador.
4. Introduzca el CD *Drivers and Utilities* y, a continuación, siga las instrucciones que aparecen en la pantalla.

Si la pantalla de instalación no aparece:

- a. *En Windows XP*, haga clic en Inicio→ Mi PC.

*En Windows 2000*, haga doble clic en Mi PC desde el escritorio.

- b. Haga doble clic en el icono de la unidad de CD-ROM. En caso necesario, haga doble clic en setup.exe.
- c. Cuando aparezca la pantalla de instalación del software de la impresora, haga clic en Instalación personal o en Instalación en red.
- d. Siga las instrucciones que aparecen en pantalla para completar la instalación.

# Uso de la impresora

- [Carga del papel](#)
  - [Impresión de documentos](#)
  - [Impresión de fotografías](#)
  - [Impresión de fotos sin bordes](#)
- 

## Carga del papel

1. Airee el papel.



2. Coloque el papel contra la guía en el lado derecho de la bandeja de papel.
3. Empuje y deslice la guía del papel del lado izquierdo hacia el extremo izquierdo del papel.

 **NOTA:** no fuerce el papel al introducirlo en la impresora. El papel debe quedar plano sobre la superficie de la bandeja de papel y el extremo izquierdo debe estar alineado contra la guía izquierda del papel.



---

## Impresión de documentos

 **NOTA:** la impresora sólo utiliza un cartucho de tinta de color. Sin embargo, puede imprimir también en blanco y negro utilizando dicho cartucho (mediante la opción Procesar en negro).

1. Encienda el ordenador y la impresora, y asegúrese de que están conectados correctamente.
2. Cargue el papel con la cara de impresión hacia arriba. Para obtener más información, consulte [Carga del papel](#).
3. Con el documento abierto, haga clic en Archivo→ Imprimir.

Aparece el cuadro de diálogo Imprimir.

4. Para personalizar los valores de impresión:
  - a. Haga clic en Preferencias, Propiedades, Opciones o Configurar (según el programa o sistema operativo).

Se abre el cuadro de diálogo Preferencias de impresión .

- b. En la ficha Configurar impresión , seleccione la calidad/velocidad de impresión, el tamaño del papel, la impresión en blanco y negro o en color, la impresión sin bordes, la orientación y el número de copias.
  - c. En la ficha Avanzadas es posible seleccionar la opción de impresión a dos caras, una presentación especializada o, si lo desea, emplear la función Aumento automático de la nitidez de las imágenes.
  - d. Haga clic en Aceptar en la parte inferior de la pantalla para volver al cuadro de diálogo Imprimir.
5. Haga clic en Aceptar o en Imprimir (en función del programa o del sistema operativo).

---

## Impresión de fotografías

1. Cargue el papel fotográfico con la cara de impresión (brillante) hacia arriba.
2. Con el documento abierto, haga clic en Archivo→ Imprimir.

Aparece el cuadro de diálogo Imprimir.

3. Para modificar los valores de impresión, haga clic en Preferencias, Propiedades, Opciones o Configurar (según el programa o sistema operativo).

Se abre el cuadro de diálogo Preferencias de impresión .

 **NOTA:** si va a utilizar Dell Picture Studio™, seleccione Ver todos los valores de la impresora para ver las Propiedades de impresión.

4. En la ficha Configurar impresión, seleccione Fotografía y, a continuación, seleccione los valores de ppp en el menú desplegable.
5. Seleccione el tamaño del papel, la orientación y el número de copias.

 **NOTA:** recomendamos el uso de papel fotográfico/brillante en la impresión de fotografías.

6. Cuando haya terminado de personalizar las opciones de impresión, haga clic en Aceptar.
7. Haga clic en Aceptar o en Imprimir (en función del programa o del sistema operativo).
8. Para evitar que sus fotos se adhieran o se manchen, retire las fotografías según vayan saliendo de la bandeja de salida del papel.

 **NOTA:** antes de colocar las impresiones en un álbum de fotos no adhesivo o enmarcarlas, permita que las impresiones se sequen totalmente durante el tiempo suficiente (de 12 a 24 horas, en función de las condiciones ambientales). De este modo, durarán más.

---

## Impresión de fotos sin bordes



1. Para obtener resultados óptimos, cargue el papel fotográfico/brillante asegurándose de que la cara de impresión quede hacia arriba.
2. Con el documento abierto, haga clic en Archivo→ Imprimir.

Aparece el cuadro de diálogo Imprimir.

3. Para modificar los valores de impresión, haga clic en Preferencias, Propiedades, Opciones o Configurar (según el programa o sistema operativo).

Se abre el cuadro de diálogo Preferencias de impresión .

4. En la ficha Configurar impresión , seleccione Fotografía y, a continuación, seleccione los valores de ppp en el menú desplegable.

5. Seleccione la casilla de verificación Sin bordes, la orientación de la fotografía y el número de copias que desee.
6. En la ficha Avanzado, seleccione el tamaño de papel sin bordes del menú desplegable y haga clic en Aceptar.
7. Haga clic en Aceptar o en Imprimir (en función del programa o del sistema operativo).

# Mantenimiento de los cartuchos de tinta

- [Sustitución de los cartuchos de tinta](#)
- [Alineación de los cartuchos de tinta](#)
- [Limpieza de los inyectores de los cartuchos de tinta](#)

 **PRECAUCIÓN:** antes de realizar los procedimientos que se indican en esta sección, consulte la información de seguridad de la *Guía de información del producto*.

Los cartuchos de tinta Dell sólo están disponibles a través de Dell. Puede solicitar cartuchos de tinta a través de Internet en [www.dell.com/supplies](http://www.dell.com/supplies) o por teléfono. Para realizar pedidos por teléfono, consulte la sección "Realización de pedidos de consumibles" en el *Manual del propietario*.

Dell recomienda para la impresora cartuchos de tinta Dell. Dell no ofrece garantía en caso de problemas provocados por el uso de accesorios, partes o componentes no suministrados por Dell.

---

## Sustitución de los cartuchos de tinta

1. Encienda la impresora.
2. Abra la cubierta frontal.



A menos que la impresora esté ocupada, el carro del cartucho de tinta se desplazará hasta la posición de carga.

3. Presione la palanca del cartucho hacia abajo para levantar la tapa de éste.



4. Extraiga el cartucho de tinta usado.

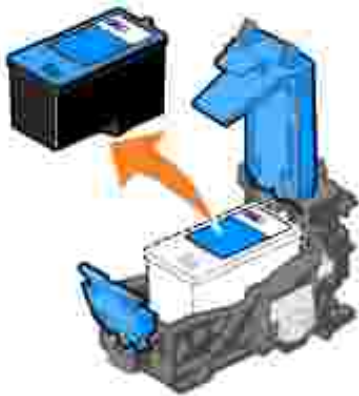

5. Deshágase adecuadamente del cartucho.

6. Si desea instalar un cartucho nuevo, retire el adhesivo y el precinto transparente de la parte trasera e inferior del cartucho de tinta.



7. Inserte el cartucho de tinta nuevo.

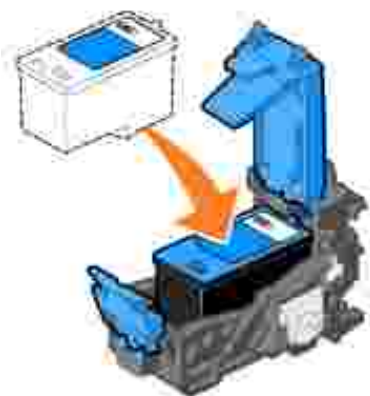

8. *Encaje* la tapa en la posición de cierre.



9. Cierre la cubierta frontal.



---

Alineación de los cartuchos de tinta



La impresora alinea automáticamente el cartucho de tinta cuando se instala o se sustituye. Puede que sea necesario alinear el cartucho de tinta cuando los caracteres están mal definidos o no están alineados en el margen izquierdo, o si las líneas verticales aparecen onduladas.

Para comprobar si el cartucho de tinta está alineado, puede imprimir una página de alineación desde el cuadro de diálogo Preferencias de impresión.

Para alinear el cartucho de tinta:

1. Cargue papel normal. Para obtener más información, consulte [Carga del papel](#).
2. *En Windows XP*, haga clic en Inicio → Panel de control → Impresoras y otro hardware → Impresoras y faxes.

*En Windows 2000*, haga clic en Inicio → Configuración → Impresoras.

3. Haga clic con el botón derecho del ratón en el icono de Dell Color Printer 725.
4. Haga clic en Preferencias de impresión.

Se abre el cuadro de diálogo Preferencias de impresión.

5. Haga clic en la ficha Mantenimiento.
6. Haga clic en Alinear cartuchos de impresión.
7. Haga clic en Imprimir.

El cartucho de tinta se alinea al imprimir la página.

---

## Limpieza de los inyectores de los cartuchos de tinta

Puede que tenga que limpiar los inyectores de los cartuchos cuando:

- Aparezcan líneas blancas en los gráficos o en áreas completamente negras.
- La impresión sea demasiado oscura o presente manchas de color negro.
- Los colores aparezcan difuminados, no se impriman o no se impriman completamente.
- Las líneas verticales aparezcan quebradas o los bordes poco definidos.

Para limpiar los inyectores de los cartuchos:

1. Cargue papel normal. Para obtener más información, consulte [Carga del papel](#).
2. *En Windows XP*, haga clic en Inicio → Panel de control → Impresoras y otro hardware → Impresoras y faxes.

*En Windows 2000* , haga clic en Inicio→ Configuración→ Impresoras .

3. Haga clic con el botón derecho del ratón en el icono de Dell Color Printer 725.
4. Haga clic en Preferencias de impresión.

Se abre el cuadro de diálogo Preferencias de impresión.

5. Haga clic en la ficha Mantenimiento.
6. Haga clic en Limpiar cartuchos de impresión.
7. Si la calidad de impresión no mejora, haga clic en Volver a limpiar.
8. Imprima el documento de nuevo para comprobar que la calidad de impresión ha mejorado.
9. Si no queda satisfecho con la calidad de impresión, limpie los inyectores de los cartuchos e imprima de nuevo el documento.

# Solución de problemas

- [Problemas de instalación](#)
  - [Problemas generales](#)
  - [Mejora de la calidad de impresión](#)
- 

## Problemas de instalación

### Problemas relacionados con el ordenador

Compruebe que la impresora es compatible con el ordenador.

La impresora Dell Color Printer 725 es compatible con Windows 2000, Windows XP y Windows XP Professional x64 Edition.

Compruebe que ha encendido tanto la impresora como el ordenador.

Compruebe el cable USB.

- Asegúrese de que el cable USB se encuentra conectado firmemente a la impresora y al equipo.
- Apague el ordenador, vuelva a conectar el cable USB como se muestra en el póster "*Configuración de la impresora*" y, a continuación, reinicie el ordenador.

Si no se muestra de forma automática la pantalla de instalación de software, instálo de forma manual.

1. Inserte el CD *Controladores y utilidades*.
2. Haga clic en Instalar.

Determine si se encuentra instalado el software de la impresora.

Haga clic en Inicio → Programas o Todos los programas → Impresoras Dell → Dell Color Printer 725. Si no aparece Dell Color Printer 725 en la lista de programas, el software de la impresora no está instalado. Instale el software de la impresora. Para obtener más información, consulte la sección [Desinstalación y reinstalación del software](#).

Establezca la impresora como predeterminada.

1. *En Windows XP*, haga clic en Inicio → Panel de control → Impresoras y otro hardware → Impresoras y faxes.  
*En Windows 2000*, haga clic en Inicio → Configuración → Impresoras.
2. Haga clic con el botón derecho del ratón en Dell Color Printer 725 y seleccione Establecer como impresora predeterminada.

Corrija cualquier problema de comunicación entre la impresora y el ordenador.

- Retire el cable USB de la impresora y del ordenador. Vuelva a conectarlo a la impresora y al ordenador.
- Apague la impresora. Desconecte el cable de alimentación de la impresora de la toma de corriente. Vuelva a conectarlo a la toma de corriente y encienda la impresora.

- Reinicie el ordenador.

## Problemas relacionados con la impresora

Asegúrese de que el cable de alimentación de la impresora se encuentra conectado firmemente a la impresora y a la toma de corriente.

Determine si la impresora está en pausa o en espera.

1. *En Windows XP*, haga clic en Inicio → Panel de control → Impresoras y otro hardware → Impresoras y faxes.  
*En Windows 2000*, haga clic en Inicio → Configuración → Impresoras.
2. Haga doble clic en Dell Color Printer 725 y, a continuación, haga clic en Impresora.
3. Asegúrese de que no aparece una marca de selección junto a Pausar la impresión. En caso de que aparezca esta marca junto a Pausar la impresión, haga clic en Pausar la impresión para eliminarla.

Compruebe si parpadea algún indicador luminoso de la impresora.

Asegúrese de que ha instalado el cartucho de tinta de forma correcta y ha retirado el adhesivo y el precinto del mismo.

Compruebe que ha cargado el papel correctamente.

Para obtener más información, consulte [Carga del papel](#).

## Problemas generales

### Problemas relacionados con el papel

Compruebe que ha cargado el papel correctamente.

Para obtener más información, consulte [Carga del papel](#).

Utilice únicamente el papel recomendado para la impresora.

Para obtener más información, consulte [Instrucciones sobre el material de impresión](#).

Utilice una cantidad de papel inferior cuando imprima varias páginas.

Para obtener más información, consulte [Instrucciones sobre el material de impresión](#).

Asegúrese de que el papel no está arrugado, rasgado ni dañado.

Asegúrese de que el papel está situado en el centro de la bandeja y de que la guía del papel descansa contra los bordes izquierdo y derecho del papel.

Compruebe si se ha producido un atasco de papel.

Si el atasco de papel se encuentra en la bandeja de papel:

1. Apague la impresora.

2. Agarre con firmeza el papel y extráigalo de la impresora tirando con cuidado de él hacia usted.
3. Encienda la impresora y vuelva a imprimir el documento.

Si el atasco de papel no es visible:

1. Apague la impresora.
2. Abra la cubierta de acceso.
3. Agarre con firmeza el papel y extráigalo de la impresora tirando con cuidado de él hacia usted.
4. Cierre la cubierta de acceso.
5. Encienda la impresora y vuelva a imprimir el documento.

---

## Mejora de la calidad de impresión

Si no se encuentra satisfecho con la calidad de impresión de los documentos, existen varias formas de mejorarla.

- Utilice el papel adecuado. Por ejemplo, utilice papel fotográfico de primera calidad de Dell si se dispone a imprimir fotografías.
- Utilice un papel de mayor gramaje, blanco brillante o tratado. Utilice el papel fotográfico de primera calidad de Dell si se dispone a imprimir fotografías.

 **NOTA:** es posible que el papel fotográfico de primera calidad de Dell no se encuentre disponible en algunas zonas.

- Seleccione un valor superior de calidad de impresión.

Para ello:

1. Con el documento abierto, haga clic en Archivo→ Imprimir.

Aparece el cuadro de diálogo Imprimir.

2. Haga clic en Preferencias, Propiedades u Opciones (dependiendo del programa o sistema operativo).

Se abre el cuadro de diálogo Preferencias de impresión.

3. En la ficha Configurar impresión, seleccione un valor superior de calidad.
4. Vuelva a imprimir el documento.
5. Si no mejora la calidad de impresión, pruebe a alinear o limpiar el cartucho de tinta. Para obtener más información acerca de la alineación del cartucho de tinta, consulte [Alineación de los cartuchos de tinta](#). Para obtener más información sobre la limpieza del cartucho de tinta, consulte [Limpieza de los inyectoros de los cartuchos de tinta](#).

Si desea obtener más soluciones, visite [support.dell.com](http://support.dell.com).

# Especificaciones de la impresora

- [Descripción general](#)
  - [Especificaciones ambientales](#)
  - [Requisitos y consumo de energía](#)
  - [Especificaciones de impresión](#)
  - [Compatibilidad de sistemas operativos](#)
  - [Requisitos y especificaciones del sistema](#)
  - [Instrucciones sobre el material de impresión](#)
  - [Cables](#)
- 

## Descripción general

SDRAM	2 MB
Conectividad	USB 2.0 (alta velocidad)
Capacidad de trabajo (máxima)	1.000 páginas/mes
Vida útil de la impresora	12.000 páginas

---

## Especificaciones ambientales

### Temperatura/Humedad relativa

Condición	Temperatura	Humedad relativa (sin condensación)
Funcionamiento	De 15 a 32 °C (De 60 a 90 °F)	Del 40 al 80%
Almacenamiento	De 1 a 60 °C (De 34 a 140 °F)	Del 5 al 80%
Transporte	De -40 a 65 °C (De -40 a 149 °F)	Del 5 al 100%

---

## Requisitos y consumo de energía

Entrada de CA nominal	De 100 a 240 VCA
Frecuencia nominal	50/60 Hz
Entrada CA mínima	90 VCA
Entrada de CA máxima	255 VCA
Corriente de entrada máxima	1 A
Consumo medio de energía	
Modo en espera	2 W
Modo en funcionamiento	10 W

## Especificaciones de impresión

La impresora Dell Color Printer 725 puede imprimir con las siguientes resoluciones.

### Material fotográfico/brillante

Calidad	Resolución de impresión
Rápida	600 x 600 ppp
Normal	1.200 x 1.200 ppp
Fotográfica	4.800 x 1.200 ppp

### Otros tipos de material

Calidad	Resolución de impresión
Rápida	300 x 600 ppp
Normal	600 x 600 ppp
Fotográfica	1.200 x 1.200 ppp

## Compatibilidad de sistemas operativos

La impresora Dell Color Printer 725 es compatible con:

Windows XP Professional x64 Edition

Windows XP



## Requisitos y especificaciones del sistema

El sistema operativo debe cumplir con los siguientes requisitos mínimos del sistema:

Sistema operativo	Procesador	RAM (MB)	Disco duro (MB)
Windows XP Professional x64 Edition	AMD Athlon 64, AMD Opteron, Intel Xeon compatible con Intel EM64T o Intel Pentium 4 compatible con Intel EM64T	256	500
Windows XP	Pentium 300	128	500
Windows 2000	Pentium 233	128	500

## Instrucciones sobre el material de impresión

Carga máxima:	Asegúrese de que:
100 hojas de papel normal	<ul style="list-style-type: none"> <li>El papel está cargado en posición vertical contra el lado derecho de la bandeja de papel.</li> <li>La guía del papel está apoyada contra el borde izquierdo del papel.</li> </ul>  <p><b>NOTA:</b> cargue el papel con membrete introduciéndolo en la impresora por el extremo del membrete y con éste mirando hacia arriba.</p>
20 hojas de papel de banner	<ul style="list-style-type: none"> <li>Retire el papel de la bandeja de papel antes de introducir papel de banner.</li> <li>Coloque una pila de papel de banner, sólo con la cantidad de hojas necesarias, sobre la impresora o detrás de ella.</li> </ul>

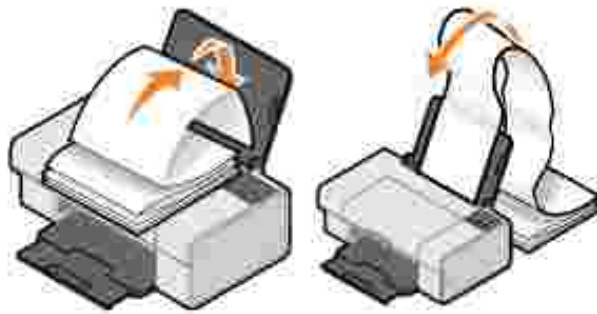

**NOTA:** se debe seleccionar el tamaño de papel Banner A4 o Banner carta en Propiedades de impresión. De lo contrario, se puede producir un atasco de papel. Consulte [Problemas relacionados con el papel](#).

- Cargue en la impresora el extremo de la primera hoja del papel de banner contra el lado derecho de la bandeja de papel.
- Ajuste y deslice la guía del papel hasta el borde izquierdo del papel de banner.
- Utilice papel de banner diseñado para impresoras de inyección de tinta.

10 sobres

- El lado de impresión del sobre está orientado hacia arriba.
- Los sobres se han introducido en posición vertical contra el lado derecho de la bandeja de papel.
- La zona destinada al sello se encuentra en la esquina superior izquierda y se imprime con orientación horizontal.



**NOTA:** los usuarios japoneses que envíen correspondencia dentro de Japón puede imprimir el sobre con orientación vertical con el sello en la esquina inferior derecha o con orientación horizontal con el sello en la esquina inferior izquierda. Si envía correspondencia internacional, realice la impresión con orientación horizontal con el sello en la esquina inferior izquierda.

- La guía del papel se encuentra apoyada contra el borde izquierdo de los sobres.
- Seleccione el tamaño de sobre adecuado. Si el tamaño del sobre que desea imprimir no se encuentra en la lista, seleccione el tamaño inmediatamente superior y, a continuación, ajuste los márgenes derecho e izquierdo para que el texto del sobre se imprima en el lugar correcto.

25 tarjetas de felicitación, fichas, postales o tarjetas fotográficas

- El lado de impresión de las tarjetas está orientado hacia arriba.
- Las tarjetas se han cargado en posición vertical contra el lado derecho de la bandeja de papel.
- La guía del papel está apoyada contra el borde izquierdo de las tarjetas.
- Seleccione la calidad de impresión Normal o Fotografía.

50 hojas de papel fotográfico o brillante	<ul style="list-style-type: none"> <li>• El lado brillante del papel está orientado hacia arriba.</li> <li>• La guía del papel está apoyada contra el borde izquierdo del papel.</li> <li>• Seleccione la calidad de impresión Normal o Fotografía.</li> <li>• El papel está cargado en posición vertical contra el lado derecho de la bandeja de papel.</li> </ul>
10 transferencias térmicas	<ul style="list-style-type: none"> <li>• Siga las instrucciones de carga que aparecen en el paquete.</li> <li>• El lado no impreso de la transferencia está orientado hacia arriba.</li> <li>• La guía del papel se apoya contra el borde izquierdo de la transferencia.</li> <li>• Seleccione la calidad de impresión Normal o Fotografía.</li> </ul> <p><b>NOTA:</b> para obtener resultados óptimos, las transferencias térmicas deben cargarse una a una.</p>
50 transparencias	<ul style="list-style-type: none"> <li>• El lado rugoso de las transparencias está orientado hacia arriba.</li> <li>• La guía del papel se apoya contra el borde izquierdo de las transparencias.</li> </ul> <p><b>NOTA:</b> se puede cargar una única transparencia en la bandeja de papel sin retirar el papel normal.</p> <ul style="list-style-type: none"> <li>• Seleccione la calidad de impresión Normal o Fotografía.</li> </ul>

## Cables

La impresora Dell Color Printer 725 utiliza un cable USB (Universal Serial Bus, Bus serie universal), que se adquiere por separado.



# Realización de pedidos de consumibles

La impresora Dell Color Printer 725 cuenta con un software instalado para detectar los niveles de tinta. En el transcurso de un trabajo de impresión, aparecerá una pantalla en el ordenador para advertirle en caso de que los niveles de tinta sean bajos. Puede solicitar cartuchos de tinta a través de Internet en [www.dell.com/supplies](http://www.dell.com/supplies) o por teléfono.

Estados Unidos	877-INK-2-YOU	Corea	080-999-0240
Australia	1300 303 290	Luxemburgo	02.713 1590
Austria	08 20 - 24 05 30 35	Malasia	1800 88 0553
Bélgica	02.713 1590	México	001 866 851 1754
Canadá	877-501-4803	Países Bajos	020 - 674 4881
Chile	1230-020-3947	Noruega	231622 64
	800-202874	Portugal	21 4220710
Colombia	01800-9-155676	RPC	800-858-2425
República Checa	+420 225 372 711	Polonia	022 579 59 65
Dinamarca	3287 5215	Puerto Rico	866-851-1760
Finlandia	09 2533 1411	Singapur	1800 394 7245
Francia	825387247	Sudáfrica	0860 102 591
Alemania	0800 2873355	España	902120385
Irlanda	1850 707 407	Suecia	08 587 705 81
Italia	800602705	Suiza	0848 335 599
Japón	044-556-3551	Reino Unido	0870 907 4574

 **NOTA:** si su país no aparece en la lista, póngase en contacto con su distribuidor Dell para solicitar los consumibles.

La impresora se ha diseñado para imprimir con los siguientes cartuchos de tinta:

Consumible	Número de referencia
Cartucho de color de duración estándar	JF333

# Información de contacto de Dell

- [Asistencia técnica](#)
  - [Servicio automático de estado de pedidos](#)
  - [Información de contacto de Dell](#)
- 

## Asistencia técnica

Dell está siempre dispuesto a ayudarle ante un problema técnico si lo necesita.

1. Póngase en contacto con el servicio de asistencia técnica desde un teléfono próximo a la impresora, de manera que el servicio pueda ayudarle con los procedimientos necesarios. Cuando solicite ayuda a Dell, utilice el código de servicio rápido para que la persona indicada del servicio de asistencia técnica conteste directamente a su llamada.

El código de servicio rápido se encuentra bajo la cubierta frontal.

NOTA: es posible que este código de Dell no se encuentre disponible en algunos países.

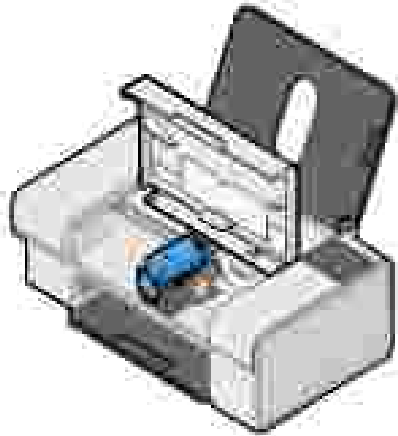

2. En los Estados Unidos, los clientes de grandes empresas deben llamar a 1-877-459-7298 y los particulares o pequeñas empresas deben utilizar el número 1-800-624-9896.

Si llama desde un país diferente o se encuentra en un área de servicio diferente, consulte [Información de contacto de Dell](#) para obtener el número de teléfono local.

3. Siga las indicaciones del menú en el sistema telefónico automático para ponerse en contacto con el representante de asistencia técnica.
- 

## Servicio automático de estado de pedidos

Para comprobar el estado de los productos de Dell que ha solicitado, vaya a [support.dell.com](http://support.dell.com), o llame al servicio automático de estado de pedidos. Una grabación le solicitará la información necesaria para informarle sobre el estado de su pedido y ubicarlo. Consulte [Información de contacto de Dell](#) para obtener el número de teléfono al que debe llamar desde su región.

---

## Información de contacto de Dell

Puede contactar con Dell a través de Internet en las siguientes páginas Web:

- [www.dell.com](http://www.dell.com)
- [support.dell.com](http://support.dell.com) (asistencia técnica)
- [premiersupport.dell.com](http://premiersupport.dell.com) (asistencia técnica para clientes del ámbito educativo, gubernamental, sanitario y para medianas y grandes empresas, clientes Premier, Platinum y Gold incluidos)

Busque en la tabla siguiente la página Web de su país.

NOTA: los números de teléfono gratuitos son válidos únicamente en los países indicados.

NOTA: en determinados países, la asistencia técnica para los ordenadores portátiles Dell XPS está disponible a través de un número de teléfono diferente que aparece en dichos países. Si no aparece un número de teléfono específico para los ordenadores portátiles XPS, puede ponerse en contacto con Dell a través del número de asistencia técnica y su llamada se desviará al departamento adecuado.

Si necesita ponerse en contacto con Dell, utilice las direcciones de correo electrónico, prefijos y números de teléfono de la tabla siguiente. Si no sabe cuál es su prefijo, contacte con un operador telefónico local o internacional.

País (ciudad) Prefijo internacional del país Prefijo metropolitano	Nombre de la sección o ámbito de servicio, página web y correo electrónico	Prefijos, números de teléfono locales y de llamada gratuita
Anguila	Asistencia general	llamada gratuita: 800-335-0031
Antigua y Barbuda	Asistencia general	1-800-805-5924
Argentina (Buenos Aires)  Prefijo de llamada internacional: 00  Prefijo del país: 54	Página Web: <a href="http://www.dell.com.ar">www.dell.com.ar</a>	
	Correo electrónico: <a href="mailto:us_latin_services@dell.com">us_latin_services@dell.com</a>	
	Correo electrónico para ordenadores portátiles y de escritorio: <a href="mailto:la-techsupport@dell.com">la-techsupport@dell.com</a>	

<p>Prefijo del país: 011</p> <p>Prefijo metropolitano: 11</p>	<p>Correo electrónico para servidores y productos de almacenamiento EMC®:</p> <p>la_enterprise@dell.com</p>	
	Atención al cliente	llamada gratuita: 0-800-444-0730
	Asistencia técnica	llamada gratuita: 0-800-444-0733
	Servicios de asistencia técnica	llamada gratuita: 0-800-444-0724
	Servicio de ventas	0-810-444-3355
Aruba	Asistencia general	llamada gratuita: 800-1578
<p>Australia (Sidney)</p> <p>Prefijo de llamada internacional: 0011</p> <p>Prefijo del país: 61</p> <p>Prefijo metropolitano: 2</p>	<p>Correo electrónico (Australia):</p> <p>au_tech_support@dell.com</p>	
	<p>Correo electrónico de atención al cliente (Australia y Nueva Zelanda):</p> <p>apcustserv@dell.com</p>	
	Particulares y pequeñas empresas	1-300-655-533
	Gobiernos y empresas	llamada gratuita: 1-800-633-559
	Sección de Cuentas Preferentes (PAD)	llamada gratuita: 1-800-060-889
	Atención al cliente (posventa)	llamada gratuita: 1-333-55 (opción 3)
	Asistencia técnica (ordenadores portátiles y de escritorio)	llamada gratuita: 1-300-655-533
	Asistencia técnica (servidores y estaciones de trabajo)	llamada gratuita: 1-800-733-314
	Servicio de ventas corporativas	llamada gratuita: 1-800-808-385
	Servicio de ventas por transacción	llamada gratuita: 1-800-808-312
Fax	llamada gratuita: 1-800-818-341	
<p>Austria (Viena)</p> <p>Prefijo de llamada internacional: 900</p> <p>Prefijo del país: 43</p> <p>Prefijo metropolitano: 1</p>	<p>Página Web: support.euro.dell.com</p>	
	<p>Correo electrónico:</p> <p>tech_support_central_europe@dell.com</p>	
	Servicio de ventas (particulares y pequeñas empresas)	0820 240 530 00
	Fax (particulares y pequeñas empresas)	0820 240 530 49
	Atención al cliente (particulares y pequeñas empresas)	0820 240 530 14
	Atención al cliente (cuentas preferentes y empresas)	0820 240 530 16



	Asistencia técnica sólo para ordenadores portátiles XPS	0820 240 530 81
	Asistencia técnica (particulares y pequeñas empresas) para el resto de ordenadores Dell	0820 240 530 14
	Asistencia técnica (cuentas preferentes y empresas)	0660 8779
	Centralita	0820 240 530 00
Bahamas	Asistencia general	llamada gratuita: 1-866-278-6818
Barbados	Asistencia general	1-800-534-3066
Bélgica (Bruselas)	Página Web: <a href="http://support.euro.dell.com">support.euro.dell.com</a>	
Prefijo de llamada internacional: 00	Correo electrónico para clientes francófonos: <a href="mailto:support.euro.dell.com/be/fr/emaildell/">support.euro.dell.com/be/fr/emaildell/</a>	
Prefijo del país: 32	Asistencia técnica sólo para ordenadores portátiles XPS	02 481 92 96
Prefijo metropolitano: 2	Asistencia técnica para el resto de ordenadores Dell	02 481 92 88
	Fax (asistencia técnica)	02 481 92 95
	Atención al cliente	02 713 15 65
	Servicio de ventas corporativas	02 481 91 00
	Fax	02 481 92 99
	Centralita	02 481 91 00
Bermuda	Asistencia general	1-800-342-0671
Bolivia	Asistencia general	llamada gratuita: 800-10-0238
Brasil	Página Web: <a href="http://www.dell.com/br">www.dell.com/br</a>	
Prefijo de llamada internacional: 00	Servicio de atención al cliente, asistencia técnica	0800 90 3355
Prefijo del país: 55	Fax (asistencia técnica)	51 481 5470
Prefijo metropolitano: 51	Fax (Atención al cliente)	51 481 5480
	Servicio de ventas	0800 90 3390
Islas Vírgenes (Reino Unido)	Asistencia general	llamada gratuita: 1-866-278-6820
Brunéi Darussalam	Asistencia técnica al cliente (Penang, Malasia)	604 633 4966
Prefijo del país: 673	Atención al cliente (Penang, Malasia)	604 633 4888
	Servicio de ventas por transacción (Penang, Malasia)	604 633 4955
Canadá (North York, Ontario)	Estado de pedidos en línea: <a href="http://www.dell.ca/ostatus">www.dell.ca/ostatus</a>	
Prefijo de llamada	Asistencia técnica automatizada	llamada gratuita: 1-800-247-9362

internacional: 011	Atención al cliente (particulares y pequeñas empresas)	llamada gratuita: 1-800-847-4096
	Atención al cliente (grandes y medianas empresas, gobiernos)	llamada gratuita: 1-800-326-9463
	Asistencia técnica (particulares y pequeñas empresas)	llamada gratuita: 1-800-847-4096
	Asistencia técnica (grandes y medianas empresas, gobiernos)	llamada gratuita: 1-800-387-5757
	Asistencia técnica (impresoras, proyectores, televisiones, dispositivos de mano, jukebox digital y dispositivos inalámbricos)	1-877-335-5767
	Servicio de ventas (particulares y pequeñas empresas)	llamada gratuita: 1-800-387-5752
	Servicio de ventas (grandes y medianas empresas, gobiernos)	llamada gratuita: 1-800-387-5755
	Servicio de ventas de piezas de repuesto y servicio ampliado de ventas	1 866 440 3355
Islas Caimán	Asistencia general	1-800-805-7541
Chile (Santiago de Chile)  Prefijo del país: 56  Prefijo metropolitano: 2	Ventas, servicio de atención al cliente y asistencia técnica	llamada gratuita: 1230-020-4823
China (Xiamen)  Prefijo del país: 86  Prefijo metropolitano: 592	Página Web (asistencia técnica): support.dell.com.cn	
	Correo electrónico (asistencia técnica): cn_support@dell.com	
	Correo electrónico del cliente: customer_cn@dell.com	
	Fax (asistencia técnica)	592 818 1350
	Asistencia técnica (Dimension™ e Inspiron de Dell™)	llamada gratuita: 800 858 2969
	Asistencia técnica (OptiPlex™, Latitude™ y Dell Precision™)	llamada gratuita: 800 858 0950
	Asistencia técnica (servidores y almacenamiento)	llamada gratuita: 800 858 0960
	Asistencia técnica (proyectores, PDA, conmutadores, encaminadores y similares)	llamada gratuita: 800 858 2920
	Asistencia técnica (impresoras)	llamada gratuita: 800 858 2311
	Atención al cliente	llamada gratuita: 800 858 2060

	Fax (Atención al cliente)	592 818 1308
	Particulares y pequeñas empresas	llamada gratuita: 800 858 2222
	Sección de cuentas preferentes	llamada gratuita: 800 858 2557
	Grandes cuentas corporativas GCP	llamada gratuita: 800 858 2055
	Grandes cuentas corporativas. Cuentas clave	llamada gratuita: 800 858 2628
	Grandes cuentas corporativas. Norte	llamada gratuita: 800 858 2999
	Grandes cuentas corporativas. Norte. Gobierno y educación	llamada gratuita: 800 858 2955
	Grandes cuentas corporativas. Este	llamada gratuita: 800 858 2020
	Grandes cuentas corporativas. Este. Gobierno y educación	llamada gratuita: 800 858 2669
	Grandes cuentas corporativas. Equipo de cola.	llamada gratuita: 800 858 2572
	Grandes cuentas corporativas. Sur	llamada gratuita: 800 858 2355
	Grandes cuentas corporativas. Oeste	llamada gratuita: 800 858 2811
	Grandes cuentas corporativas. Piezas de repuesto.	llamada gratuita: 800 858 2621
Colombia	Asistencia general	980-9-15-3978
Costa Rica	Asistencia general	0800-012-0435
República Checa (Praga)  Prefijo de llamada internacional: 00  Prefijo del país: 420	Página Web: <a href="http://support.euro.dell.com">support.euro.dell.com</a>	
	Correo electrónico: <a href="mailto:czech_dell@dell.com">czech_dell@dell.com</a>	
	Asistencia técnica	22537 2727
	Atención al cliente	22537 2707
	Fax	22537 2714
	Fax (asistencia técnica)	22537 2728
	Centralita	22537 2711
Dinamarca (Copenhague)  Prefijo de llamada internacional: 00  Prefijo del país: 45	Página Web: <a href="http://support.euro.dell.com">support.euro.dell.com</a>	
	Correo electrónico: <a href="mailto:support.euro.dell.com/dk/da/emaildell/">support.euro.dell.com/dk/da/emaildell/</a>	
	Asistencia técnica sólo para ordenadores portátiles XPS	7010 0074
	Asistencia técnica para el resto de ordenadores Dell	7023 0182

	Atención relacional al cliente	7023 0184
	Atención al cliente (particulares y pequeñas empresas)	3287 5505
	Centralita (relación)	3287 1200
	Centralita relacional de faxes	3287 1201
	Centralita (particulares y pequeñas empresas)	3287 5000
	Centralita de faxes (particulares y pequeñas empresas)	3287 5001
Dominica	Asistencia general	llamada gratuita: 1-866-278-6821
República Dominicana	Asistencia general	1-800-148-0530
Ecuador	Asistencia general	llamada gratuita: 999-119
El Salvador	Asistencia general	01-899-753-0777
Finlandia (Helsinki)  Prefijo de llamada internacional: 990  Prefijo del país: 358  Prefijo metropolitano: 9	Página Web: support.euro.dell.com	
	Correo electrónico: support.euro.dell.com/fi/fi/emaildell/	
	Asistencia técnica	09 253 313 60
	Atención al cliente	09 253 313 38
	Fax	09 253 313 99
	Centralita	09 253 313 00
Francia (París) (Montpellier)  Prefijo de llamada internacional: 00  Prefijo del país: 33  Prefijos metropolitanos: (1) (4)	Página Web: support.euro.dell.com	
	Correo electrónico: support.euro.dell.com/fr/fr/emaildell/	
	Particulares y pequeñas empresas	
	Asistencia técnica sólo para ordenadores portátiles XPS	0825 387 129
	Asistencia técnica para el resto de ordenadores Dell	0825 387 270
	Atención al cliente	0825 823 833
	Centralita	0825 004 700
	Centralita (para llamadas desde el extranjero)	04 99 75 40 00
	Servicio de ventas	0825 004 700
	Fax	0825 004 701
	Fax (para llamadas desde el extranjero)	04 99 75 40 01
	Grandes empresas	
	Asistencia técnica	0825 004 719
	Atención al cliente	0825 338 339

	Centralita	01 55 94 71 00
	Servicio de ventas	01 55 94 71 00
	Fax	01 55 94 71 01
Alemania (Langen)	Página Web: support.euro.dell.com	
Prefijo de llamada internacional: 00	Correo electrónico: tech_support_central_europe@dell.com	
Prefijo del país: 49	Asistencia técnica sólo para ordenadores portátiles XPS	06103 766-7222
Prefijo metropolitano: 6103	Asistencia técnica para el resto de ordenadores Dell	06103 766-7200
	Atención al cliente (particulares y pequeñas empresas)	0180-5-224400
	Atención al cliente. Sector internacional	06103 766-9570
	Atención al cliente (cuentas preferentes)	06103 766-9420
	Atención al cliente (grandes cuentas)	06103 766-9560
	Atención al cliente (cuentas públicas)	06103 766-9555
	Centralita	06103 766-7000
Grecia	Página Web: support.euro.dell.com	
Prefijo de llamada internacional: 00	Correo electrónico: support.euro.dell.com/gr/en/emaildell/	
Prefijo del país: 30	Asistencia técnica	00800-44 14 95 18
	Asistencia técnica servicio Gold	00800-44 14 00 83
	Centralita	2108129810
	Centralita del servicio Gold	2108129811
	Servicio de ventas	2108129800
	Fax	2108129812
Granada	Asistencia general	llamada gratuita: 1-866-540-3355
Guatemala	Asistencia general	1-800-999-0136
Guyana	Asistencia general	llamada gratuita: 1-877-270-4609
Hong Kong	Página Web: support.ap.dell.com	
Prefijo de llamada internacional: 001	Correo electrónico (asistencia técnica): apsupport@dell.com	
Prefijo del país: 852	Asistencia técnica (Dimension e Inspiron)	2969 3188
	Asistencia técnica (OptiPlex, Latitude y Dell Precision)	2969 3191
	Asistencia técnica (PowerApp™, PowerEdge™, PowerConnect™ y PowerVault™)	2969 3196

	Atención al cliente	3416 0910
	Grandes cuentas corporativas	3416 0907
	Programas globales para clientes	3416 0908
	División de la mediana empresa	3416 0912
	Particulares y pequeñas empresas	2969 3105
India	Correo electrónico: india_support_desktop@dell.com india_support_notebook@dell.com india_support_Server@dell.com	
	Asistencia técnica	1600 33 8045 y 1600 44 8046
	Ventas (grandes cuentas corporativas)	1600 33 8044
	Ventas (particulares y pequeñas empresas)	1600 33 8046
Irlanda (Cherrywood)  Prefijo de llamada internacional: 16  Prefijo del país: 353  Prefijo metropolitano: 1	Página Web: support.euro.dell.com	
	Correo electrónico: dell_direct_support@dell.com	
	Asistencia técnica sólo para ordenadores portátiles XPS	1850 200 722
	Asistencia técnica para el resto de ordenadores Dell	1850 543 543
	Asistencia técnica en el Reino Unido (teléfono válido sólo dentro del país)	0870 908 0800
	Atención al cliente (particulares)	01 204 4014
	Atención al cliente (pequeñas empresas)	01 204 4014
	Asistencia técnica en el Reino Unido (teléfono válido sólo dentro del país)	0870 906 0010
	Atención al cliente (empresas)	1850 200 982
	Asistencia técnica a empresas (teléfono válido sólo dentro del Reino Unido)	0870 907 4499
	Servicio de ventas en Irlanda	01 204 4444
	Asistencia técnica en el Reino Unido (teléfono válido sólo dentro del país)	0870 907 4000
	Fax/Fax de ventas	01 204 0103
	Centralita	01 204 4444
Italia (Milán)  Prefijo de llamada internacional: 00  Prefijo del país: 39  Prefijo metropolitano: 02	Página Web: support.euro.dell.com	
	Correo electrónico: support.euro.dell.com/it/it/emaildell/	
	Particulares y pequeñas empresas	
	Asistencia técnica	02 577 826 90
	Atención al cliente	02 696 821 14
	Fax	02 696 821 13

	Centralita	02 696 821 12
	Grandes empresas	
	Asistencia técnica	02 577 826 90
	Atención al cliente	02 577 825 55
	Fax	02 575 035 30
	Centralita	02 577 821
Jamaica	Asistencia general (teléfono válido sólo dentro del país)	1-800-682-3639
Japón (Kawasaki)	Página Web: support.jp.dell.com	
Prefijo de llamada internacional: 001	Asistencia técnica (servidores)	llamada gratuita: 0120-198-498
Prefijo del país: 81	Asistencia técnica fuera del Japón (servidores)	81-44-556-4162
Prefijo metropolitano: 44	Asistencia técnica (Dimension e Inspiron)	llamada gratuita: 0120-198-226
	Asistencia técnica fuera del Japón (Dimension e Inspiron)	81-44-520-1435
	Asistencia técnica (Dell Precision, OptiPlex y Latitude)	llamada gratuita: 0120-198-433
	Asistencia técnica fuera del Japón (Dell Precision, OptiPlex y Latitude)	81-44-556-3894
	Asistencia técnica (PDA, proyectores, impresoras y encaminadores)	llamada gratuita: 0120-981-690
	Asistencia técnica fuera de Japón (PDA, proyectores, impresoras y encaminadores)	81-44-556-3468
	Servicio de buzón de fax	044-556-3490
	Servicio automatizado de pedidos 24 h	044-556-3801
	Atención al cliente	044-556-4240
	Sección de ventas comerciales (de hasta 400 empleados)	044-556-1465
	Sección de ventas para cuentas preferentes (de más de 400 empleados)	044-556-3433
	Ventas a grandes cuentas corporativas (de más de 3.500 empleados)	044-556-3430
	Ventas al sector público (gobiernos, organismos e instituciones médicas y educativas)	044-556-1469
	Cuentas globales de Japón	044-556-3469
	Clientes particulares	044-556-1760
	Centralita	044-556-4300
Corea del Sur	Correo electrónico: krsupport@dell.com	

(Seúl) Prefijo de llamada internacional: 001 Prefijo del país: 82 Prefijo metropolitano: 2	Asistencia técnica	llamada gratuita: 080-200-3800
	Asistencia técnica (Dimension, PDA, electrónica y accesorios)	llamada gratuita: 080-200-3801
	Servicio de ventas	llamada gratuita: 080-200-3600
	Fax	2194-6202
	Centralita	2194-6000
América Latina	Asistencia técnica al cliente (Austin, Texas, EE.UU.)	512 728-4093
	Servicio de atención al cliente (Austin, Texas, EE.UU.)	512 728-3619
	Fax (asistencia técnica y servicio de atención al cliente; Austin, Texas, EE.UU.)	512 728-3883
	Servicio de ventas (Austin, Texas, EE.UU.)	512 728-4397
	Fax de ventas (Austin, Texas, EE.UU.)	512 728-4600 o 512 728-3772
Luxemburgo Prefijo de llamada internacional: 00 Prefijo del país: 352	Página Web: support.euro.dell.com	
	Asistencia técnica	342 08 08 075
	Servicio de ventas (particulares y pequeñas empresas)	+32 (0)2 713 15 96
	Servicio de ventas corporativas	26 25 77 81
	Atención al cliente	+32 (0)2 481 91 19
	Fax	26 25 77 82
Macao Prefijo del país: 853	Asistencia técnica	llamada gratuita: 0800 105
	Servicio de atención al cliente (Xiamen, China)	34 160 910
	Servicio de ventas por transacción (Xiamen, China)	29 693 115
Malasia (Penang) Prefijo de llamada internacional: 00 Prefijo del país: 60 Prefijo metropolitano: 4	Página Web: support.ap.dell.com	
	Asistencia técnica (Dell Precision, OptiPlex y Latitude)	llamada gratuita: 1 800 880 193
	Asistencia técnica (Dimension, Inspiron, y electrónica y accesorios)	llamada gratuita: 1 800 881 306
	Asistencia técnica (PowerApp, PowerEdge, PowerConnect y PowerVault)	llamada gratuita: 1800 881 386
	Atención al cliente	llamada gratuita: 1800 881 306 (opción 6)
	Servicio de ventas por transacción	llamada gratuita: 1 800 888 202
	Servicio de ventas corporativas	llamada gratuita: 1 800 888 213



México  Prefijo de llamada internacional: 00  Prefijo del país: 52	Asistencia técnica al cliente	001-877-384-8979 o 001-877-269-3383
	Servicio de ventas	50-81-8800 o 01-800-888-3355
	Servicio de atención al cliente	001-877-384-8979 o 001-877-269-3383
	Principal	50-81-8800 o 01-800-888-3355
Montserrat	Asistencia general	llamada gratuita: 1-866-278-6822
Antillas Holandesas	Asistencia general	001-800-882-1519
Países Bajos (Amsterdam)  Prefijo de llamada internacional: 00  Prefijo del país: 31  Prefijo metropolitano: 20	Página Web: support.euro.dell.com	
	Asistencia técnica sólo para ordenadores portátiles XPS	020 674 45 94
	Asistencia técnica para el resto de ordenadores Dell	020 674 45 00
	Fax (asistencia técnica)	020 674 47 66
	Atención al cliente (particulares y pequeñas empresas)	020 674 42 00
	Atención relacional al cliente	020 674 43 25
	Servicio de ventas (particulares y pequeñas empresas)	020 674 55 00
	Servicio relacional de ventas	020 674 50 00
	Fax (servicio de ventas a particulares y pequeñas empresas)	020 674 47 75
	Fax (servicio relacional de ventas)	020 674 47 50
	Centralita	020 674 50 00
	Fax (centralita)	020 674 47 50
	Nueva Zelanda  Prefijo de llamada internacional: 00  Prefijo del país: 64	Correo electrónico (Nueva Zelanda): nz_tech_support@dell.com
Correo electrónico de atención al cliente (Australia y Nueva Zelanda): apcustserv@dell.com		
Atención al cliente		llamada gratuita: 0800 289 335 (opción 3)
Asistencia técnica (para ordenadores portátiles y de escritorio)		llamada gratuita: 0800 446 255
Asistencia técnica (para servidores y estaciones de trabajo)		llamada gratuita: 0800 443 563

	Particulares y pequeñas empresas	0800 446 255
	Gobiernos y empresas	0800 444 617
	Servicio de ventas	0800 441 567
	Fax	0800 441 566
Nicaragua	Asistencia general	001-800-220-1006
Noruega (Lysaker)	Página Web: support.euro.dell.com	
Prefijo de llamada internacional: 00	Correo electrónico: support.euro.dell.com/no/no/emaildell/	
Prefijo del país: 47	Asistencia técnica sólo para ordenadores portátiles XPS	815 35 043
	Asistencia técnica para el resto de productos de Dell	671 16882
	Atención relacional al cliente	671 17575
	Atención al cliente (particulares y pequeñas empresas)	231 62298
	Centralita	671 16800
	Centralita de faxes	671 16865
Panamá	Asistencia general	001-800-507-0962
Perú	Asistencia general	0800-50-669
Polonia (Varsovia)	Página Web: support.euro.dell.com	
Prefijo de llamada internacional: 011	Correo electrónico: pl_support_tech@dell.com	
Prefijo del país: 48	Teléfono de atención al cliente	57 95 700
Prefijo metropolitano: 22	Atención al cliente	57 95 999
	Servicio de ventas	57 95 999
	Fax (servicio de atención al cliente)	57 95 806
	Fax de la recepción	57 95 998
	Centralita	57 95 999
Portugal	Página Web: support.euro.dell.com	
Prefijo de llamada internacional: 00	Correo electrónico: support.euro.dell.com/pt/en/emaildell/	
Prefijo del país: 351	Asistencia técnica	707200149
	Atención al cliente	800 300 413
	Servicio de ventas	800 300 410 u 800 300 411 u 800 300 412 ó 21 422 07 10
	Fax	21 424 01 12
Puerto Rico	Asistencia general	1-800-805-7545

San Cristóbal y Nieves	Asistencia general	llamada gratuita: 1-877-441-4731
San Lucía	Asistencia general	1-800-882-1521
San Vicente y Granadinas	Asistencia general	llamada gratuita: 1-877-270-4609
Singapur (Singapur)  Prefijo de llamada internacional: 005  Prefijo del país: 65	Página Web: support.ap.dell.com	
	Asistencia técnica (Dimension, Inspiron, y electrónica y accesorios)	llamada gratuita: 1800 394 7430
	Asistencia técnica (OptiPlex, Latitude y Dell Precision)	llamada gratuita: 1800 394 7488
	Asistencia técnica (PowerApp, PowerEdge, PowerConnect y PowerVault)	llamada gratuita: 1800 394 7478
	Servicio de atención al cliente	llamada gratuita: 1800 394 7430 (opción 6)
	Servicio de ventas por transacción	llamada gratuita: 1800 394 7412
	Servicio de ventas corporativas	llamada gratuita: 1800 394 7419
República Checa (Praga)  Prefijo de llamada internacional: 00  Prefijo del país: 421	Página Web: support.euro.dell.com	
	Correo electrónico: czech_dell@dell.com	
	Asistencia técnica	02 5441 5727
	Atención al cliente	420 22537 2707
	Fax	02 5441 8328
	Fax (asistencia técnica)	02 5441 8328
	Centralita (servicio de ventas)	02 5441 7585
Sudáfrica (Johannesburgo)  Prefijo de llamada internacional: 09/091  Prefijo del país: 27  Prefijo metropolitano: 11	Página Web: support.euro.dell.com	
	Correo electrónico: dell_za_support@dell.com	
	Gold Queue	011 709 7713
	Asistencia técnica	011 709 7710
	Atención al cliente	011 709 7707
	Servicio de ventas	011 709 7700
	Fax	011 706 0495
	Centralita	011 709 7700
Países del sudeste del Pacífico asiático	Asistencia técnica al cliente, servicio de atención al cliente y de ventas (Penang, Malasia)	604 633 4810
España (Madrid)	Página Web: support.euro.dell.com	

<p>Prefijo de llamada internacional: 00</p> <p>Prefijo del país: 34</p> <p>Prefijo metropolitano: 91</p>	Correo electrónico: support.euro.dell.com/es/es/emaildell/		
	Particulares y pequeñas empresas		
	Asistencia técnica	902 100 130	
	Atención al cliente	902 118 540	
	Servicio de ventas	902 118 541	
	Centralita	902 118 541	
	Fax	902 118 539	
	Grandes empresas		
	Asistencia técnica	902 100 130	
	Atención al cliente	902 115 236	
	Centralita	91 722 92 00	
	Fax	91 722 95 83	
	<p>Suecia (Upplands Vasby)</p> <p>Prefijo de llamada internacional: 00</p> <p>Prefijo del país: 46</p> <p>Prefijo metropolitano: 8</p>	Página Web: support.euro.dell.com	
		Correo electrónico: support.euro.dell.com/se/sv/emaildell/	
Asistencia técnica sólo para ordenadores portátiles XPS		0771 340 340	
Asistencia técnica para el resto de productos de Dell		08 590 05 199	
Atención relacional al cliente		08 590 05 642	
Atención al cliente (particulares y pequeñas empresas)		08 587 70 527	
Asistencia para el Programa de compra para empleados (EPP)		20 140 14 44	
Fax (asistencia técnica)		08 590 05 594	
Servicio de ventas		08 590 05 185	
<p>Suiza (Ginebra)</p> <p>Prefijo de llamada internacional: 00</p> <p>Prefijo del país: 41</p> <p>Prefijo metropolitano: 22</p>		Página Web: support.euro.dell.com	
	Correo electrónico: Tech_support_central_Europe@dell.com		
	Correo electrónico para grandes empresas y clientes HSB francófonos support.euro.dell.com/ch/fr/emaildell/		
	Asistencia técnica sólo para ordenadores portátiles XPS	0848 33 88 57	
	Asistencia técnica (particulares y pequeñas empresas) para el resto de productos de Dell	0844 811 411	
	Asistencia técnica (grandes empresas)	0844 822 844	
	Atención al cliente (particulares y pequeñas empresas)	0848 802 202	

	Atención al cliente (grandes empresas)	0848 821 721
	Fax	022 799 01 90
	Centralita	022 799 01 01
Taiwán	Página Web: support.ap.dell.com	
Prefijo de llamada internacional: 002	Correo electrónico: ap_support@dell.com	
Prefijo del país: 886	Asistencia técnica (OptiPlex, Latitude, Inspiron, Dimension, y electrónica y accesorios)	llamada gratuita: 00801 86 1011
	Asistencia técnica (PowerApp, PowerEdge, PowerConnect y PowerVault)	llamada gratuita: 00801 60 1256
	Atención al cliente	llamada gratuita: 00801 60 1250 (opción 5)
	Servicio de ventas por transacción	llamada gratuita: 00801 65 1228
	Servicio de ventas corporativas	llamada gratuita: 00801 65 1227
Tailandia	Página Web: support.ap.dell.com	
Prefijo de llamada internacional: 001	Asistencia técnica (OptiPlex, Latitude y Dell Precision)	llamada gratuita: 1800 0060 07
Prefijo del país: 66	Asistencia técnica (PowerApp, PowerEdge, PowerConnect y PowerVault)	llamada gratuita: 1800 0600 09
	Atención al cliente	llamada gratuita: 1800 006 007 (opción 7)
	Servicio de ventas corporativas	llamada gratuita: 1800 006 009
	Servicio de ventas por transacción	llamada gratuita: 1800 006 006
Trinidad y Tobago	Asistencia general	1-800-805-8035
Islas Turcas y Caicos	Asistencia general	llamada gratuita: 1-866-540-3355
Reino Unido (Bracknell)	Página Web: support.euro.dell.com	
Prefijo de llamada internacional: 00	Página Web de atención al cliente: support.euro.dell.com/uk/en/ECare/Form/Home.asp	
Prefijo del país: 44	Correo electrónico: dell_direct_support@dell.com	
Prefijo metropolitano: 1344	Asistencia técnica (cuentas preferentes/corporativas/PAD [de más de 1000 empleados])	0870 908 0500
	Asistencia técnica sólo para ordenadores portátiles XPS	0870 366 4180

	Asistencia técnica (directa y general) para el resto de productos	0870 908 0800
	Atención al cliente (cuentas internacionales)	01344 373 186
	Atención al cliente (particulares y pequeñas empresas)	0870 906 0010
	Atención al cliente (empresas)	01344 373 185
	Atención al cliente (cuentas preferentes, de 500 a 5.000 empleados)	0870 906 0010
	Atención al cliente (gobierno central)	01344 373 193
	Atención al cliente (educación y ayuntamientos)	01344 373 199
	Atención al cliente (sanidad)	01344 373 194
	Particulares y pequeñas empresas	0870 907 4000
	Servicio de ventas (sector público y de empresas)	01344 860 456
	Fax para particulares y pequeñas empresas	0870 907 4006
Uruguay	Asistencia general	llamada gratuita: 000-413-598-2521
EE.UU. (Austin, Texas)	Servicio automático de estado de pedidos	llamada gratuita: 1-800-433-9014
Prefijo de llamada internacional: 011	Asistencia técnica automatizada (ordenadores portátiles y de escritorio)	llamada gratuita: 1-800-247-9362
Prefijo del país: 1	Asistencia técnica (proyectors, impresoras y TV de Dell) para clientes relacionales	llamada gratuita: 1-877-459-7298
	Clientes (particulares y pequeñas empresas)	
	Asistencia técnica para el resto de productos de Dell	llamada gratuita: 1-800-624-9896
	Servicio de atención al cliente	llamada gratuita: 1-800-624-9897
	Servicio y asistencia técnica de DellNet™	llamada gratuita: 1-877-Dellnet (1-877-335-5638)
	Clientes del Programa de compra para empleados (EPP)	llamada gratuita: 1-800-695-8133
	Página Web de los servicios financieros: <a href="http://www.dellfinancialservices.com">www.dellfinancialservices.com</a>	
	Servicios financieros (préstamos/transferencias)	llamada gratuita: 1-877-577-3355
	Servicios financieros (cuentas preferentes de Dell [DPA, Dell Preferred Accounts])	llamada gratuita: 1-800-283-2210
	Empresas	
	Servicio de atención al cliente y asistencia técnica	llamada gratuita: 1-800-456-3355

	Clientes del Programa de compra para empleados (EPP)	llamada gratuita: 1-800-695-8133
	Asistencia técnica para proyectores de diapositivas e impresoras	llamada gratuita: 1-877-459-7298
	Sector público (gubernamental, educativo y sanitario)	
	Servicio de atención al cliente y asistencia técnica	llamada gratuita: 1-800-456-3355
	Clientes del Programa de compra para empleados (EPP)	llamada gratuita: 1-800-695-8133
	Servicio de ventas de Dell	llamada gratuita: 1-800-289-3355 o llamada gratuita: 1-800-879-3355
	Punto de venta de Dell (ordenadores reciclados de Dell)	llamada gratuita: 1-888-798-7561
	Servicio de ventas de software y dispositivos periféricos	llamada gratuita: 1-800-671-3355
	Servicio de ventas de piezas de repuesto	llamada gratuita: 1-800-357-3355
	Servicio ampliado de ventas y garantía	llamada gratuita: 1-800-247-4618
	Fax	llamada gratuita: 1-800-727-8320
	Servicio Dell para personas sordas, o con dificultades de audición o habla.	llamada gratuita: 1-877-DELLTTY (1-877-335-5889)
Islas Vírgenes de los EE.UU.	Asistencia general	1-877-673-3355
Venezuela	Asistencia general	8001-3605

# Avisos sobre normativas

- [Aviso de la CE \(Unión Europea\)](#)
- [Información de la NOM \(sólo en México\)](#)
- [Conformidad con ENERGY STAR®](#)
- [Directiva de Residuos de aparatos eléctricos y electrónicos \(WEEE, Waste from Electrical and Electronic Equipment\)](#)

Una interferencia electromagnética (EMI, Electromagnetic Interference) es cualquier señal o emisión, irradiada en el espacio o conducida mediante cables de alimentación o de señales, que pone en peligro el funcionamiento de dispositivos de navegación por radio u otros servicios de seguridad, o que degrada seriamente, obstruye o interrumpe repetidamente un servicio de comunicaciones de radio autorizado. Los servicios de comunicaciones por radio incluyen, aunque no están limitados a esto, la radiodifusión comercial AM/FM, televisión, servicios de telefonía móvil, radares, control de tráfico aéreo, buscapersonas y servicios de comunicación personal (PCS, Personal Communication Services). Estos servicios autorizados, junto con los emisores no intencionales, como son los dispositivos digitales (incluidos equipos informáticos), contribuyen a generar el entorno electromagnético.

La compatibilidad electromagnética (EMC, Electromagnetic Compatibility) es la capacidad de los componentes de los equipos electrónicos de funcionar correctamente juntos en un entorno electrónico. Aunque este equipo se ha diseñado para que acate los límites impuestos por los organismos reguladores de la EMI, no es posible garantizar que no se producirán interferencias en una instalación concreta. Si este equipo causara interferencias en los servicios de comunicaciones de radio, lo cual puede determinarse apagando y encendiendo el equipo, se ruega al usuario que intente corregir la interferencia mediante una o varias de las siguientes medidas:

- Reoriente la antena receptora.
- Modifique la ubicación del dispositivo en relación con el receptor.
- Aleje el dispositivo del receptor.
- Enchufe el dispositivo a una toma de corriente distinta, de modo que el dispositivo y el receptor se encuentren en diferentes circuitos de bifurcación.

Si es preciso, consulte a un representante de asistencia técnica de DellIT o a un técnico experimentado de radio y televisión para obtener más sugerencias.

Las impresoras DellIT están diseñadas, contrastadas y clasificadas para adecuarse al entorno electromagnético al que están destinadas. Estas clasificaciones de entornos electromagnéticos corresponden generalmente a las siguientes definiciones armonizadas:

- La Clase A se utiliza normalmente en los entornos industriales o comerciales.
- Clase B, se utiliza normalmente para entornos residenciales.

Los equipos de tecnologías de la información (ITE, Information Technology Equipment), incluidos los periféricos, tarjetas de expansión, impresoras, dispositivos de entrada/salida (E/S), monitores, etc., que están integrados o que se conectan al sistema deben contar con la clasificación de entorno electromagnético



correspondiente a la ubicación del usuario final.

NOTA: los cambios o las modificaciones del producto no aprobados expresamente por DellIT Inc. pueden invalidar la autoridad del usuario para manejar el equipo.

Aviso sobre cables de señal blindados: utilice únicamente cables blindados para la conexión de periféricos a cualquier otro dispositivo DellIT, con el fin de reducir el riesgo de interferencias con los servicios de comunicación de radio. El uso de cables blindados garantiza el mantenimiento de la clasificación EMC para el entorno concreto. Para impresoras en paralelo, hay disponible un cable de DellIT. Si lo prefiere, puede solicitar un cable a DellIT a través de Internet en [www.dell.com](http://www.dell.com). La mayoría de los sistemas de ordenadores de DellIT cuenta con clasificación para entornos de Clase B. No obstante, la inclusión de determinados componentes opcionales puede afectar a determinadas configuraciones y convertir el dispositivo en cuestión en un equipo de Clase A.

Dell ha determinado que este producto cumple los requisitos de Clase B de EMI/EMC. Las siguientes secciones proporcionan información relativa al organismo regulador de cada país.

---

## Aviso de la CE (Unión Europea)

### Unión Europea, Clase B

Este dispositivo DellIT está destinado para su uso en un entorno doméstico convencional de Clase B.

Se ha realizado una declaración de conformidad según las directivas y los estándares anteriores y se ha archivado en DellIT Inc. Products Europe BV, Limerick, Irlanda.

---

## Información de la NOM (sólo en México)

La siguiente información acompaña a los dispositivos descritos en este documento en cumplimiento de los requisitos de la Norma Oficial Mexicana (NOM):

Exportador:	Dell Inc. One Dell Way Round Rock, TX 78682 (EE.UU.)
Importador:	Dell Computer de México, S.A. de C.V. Paseo de la Reforma 2620 - 11° Piso Col. Lomas Altas 11950 México, D.F.
Enviar a:	Dell Computer de México, S.A. de C.V. al Cuidado de Kuehne & Nagel de México S. de R.L. Avenida Soles N.º 55 Col. Col. Peñón de los Baños 11950 México, D.F.
Número de modelo:	725
Voltaje de entrada:	100/240 VCA
Frecuencia:	50-60 Hz
Consumo de corriente:	1 A
Voltaje de salida:	30 VCC
Corriente de salida:	0,5 A

## Conformidad con ENERGY STAR®

Los productos Dell en los que aparece el símbolo de la normativa ENERGY STAR® o una pantalla de inicio disponen del certificado de cumplimiento de los requisitos ENERGY STAR® establecidos por EPA (Environmental Protection Agency) configurados de fábrica por Dell. También puede ayudar a reducir el uso de electricidad y sus efectos colaterales apagando el producto cuando no lo vaya a utilizar durante largos períodos de tiempo, especialmente por la noche y los fines de semana.

## Directiva sobre el desecho de material eléctrico y electrónico (WEEE)



En la Unión Europea, esta etiqueta indica que la eliminación de este producto no se puede hacer junto con el desecho doméstico. Se debe depositar en una instalación apropiada que facilite la recuperación y el reciclado. Para obtener más información sobre cómo reciclar este producto de manera responsable en su

país, visite el sitio Web: [www.euro.dell.com/recycling](http://www.euro.dell.com/recycling).

---



: [www.euro.dell.com/recycling](http://www.euro.dell.com/recycling).

---

## Diretiva WEEE (Waste from Electrical and Electronic Equipment)



Na União Europeia, essa etiqueta indica que o produto não deve ser descartado junto com o lixo normal. Ele deve ser depositado em uma instalação apropriada para coleta e reciclagem. Para obter informações sobre como reciclar este produto de forma responsável em seu país, visite: [www.euro.dell.com/recycling](http://www.euro.dell.com/recycling).

---

## Smernice o odpadních elektrických a elektronických zařízeních (WEEE)



V Evropské unii tento štítek označuje, že tento produkt nesmí být likvidován s běžným komunálním odpadem. Je třeba předat jej do příslušného zařízení za účelem renovace a recyklace. Informace o recyklaci tohoto produktu ve vaší zemi naleznete na adrese: [www.euro.dell.com/recycling](http://www.euro.dell.com/recycling).

---

## WEEE-direktiv (Waste from Electrical and Electronic Equipment)



I EU angiver denne etiket, at produktet ikke må bortskaffes sammen med husholdningsaffald. Det skal afleveres på en facilitet, som er ansvarlig for gendannelse og genbrug. Oplysninger om ansvarlig genbrug af dette produkt i dit land finder du på : [www.euro.dell.com/recycling](http://www.euro.dell.com/recycling).

---

## Richtlijn WEEE, afdanken van elektrische en elektronische apparaten



In de Europese Unie geeft dit label aan dit product niet via huishoudelijk afval mag worden afgedankt. Het moet gedeponeerd worden bij een daarvoor geschikte voorziening zodat recuperatie en recyclage mogelijk zijn. Raadpleeg voor informatie over de milieuvriendelijke wijze van recyclage van dit product in uw land: [www.euro.dell.com/recycling](http://www.euro.dell.com/recycling).

---

## Waste Electrical and Electronic Equipment (WEEE) Directive



In the European Union, this label indicates that this product should not be disposed of with household waste. It should be deposited at an appropriate facility to enable recovery and recycling. For information on how to recycle this product responsibly in your country, please visit: [www.euro.dell.com/recycling](http://www.euro.dell.com/recycling).

---

## WEEE-direktiivi käytöstä poistettujen laitteiden hävittämisestä



Euroopan unionissa tämä merkintä kertoo, että tuote tulee hävittää kotitalousjätteen mukana. Se tulee hävittää niin, että se voidaan noutaa ja siirtää kierrätykseen. Lisätietoja maakohtaisesta jätteenkäsittelyohjeista on sivustossa [www.euro.dell.com/recycling](http://www.euro.dell.com/recycling).

---

## Directive sur les déchets d'équipements électriques et électroniques (DEEE)



Dans l'Union européenne, cette étiquette indique que le produit ne doit pas être mis au rebus avec des déchets ménagers. Vous devez le déposer dans un lieu destiné à la récupération et au recyclage de tels déchets. Pour de plus amples informations sur le recyclage de ce produit dans votre pays, vous pouvez consulter notre site à l'adresse suivante : [www.euro.dell.com/recycling](http://www.euro.dell.com/recycling).

---

## Richtlinie für Abfall von elektrischen und elektronischen Geräten (WEEE)



In der Europäischen Union bedeutet diese Markierung, dass dieses Produkt nicht mit dem Hausmüll entsorgt werden sollte. Es sollte zu einer sachgemäßen Einrichtung gebracht werden, um Wiedergewinnung und Recycling zu ermöglichen. Weitere Informationen über das verantwortungsbewusste Recyceln dieses Produkts erhalten Sie unter: [www.euro.dell.com/recycling](http://www.euro.dell.com/recycling).

---

μ  
μ (WEEE)



: [www.euro.dell.com/recycling](http://www.euro.dell.com/recycling).

---

## Waste Electrical and Electronic Equipment (WEEE) Directive



[www.euro.dell.com/recycling](http://www.euro.dell.com/recycling).

---

## Direttiva WEEE (Waste from Electrical and Electronic Equipment)



Nell'Unione Europea, questa etichetta indica che il prodotto non deve essere smaltito insieme ai rifiuti solidi urbani. Il prodotto deve essere depositato in un impianto appropriato per consentirne il recupero e il riciclaggio. Per informazioni su come riciclare questo prodotto in modo responsabile nel paese di appartenenza, visitare il sito all'indirizzo: [www.euro.dell.com/recycling](http://www.euro.dell.com/recycling).

---

## EE-direktivet (direktivet om elektrisk og elektronisk avfall)



I EU indikerer dette merket at dette produktet ikke skal kastes sammen med vanlig restavfall. Det bør avhendes ved et egnet anlegg slik at det kan gjenvinnes og resirkuleres. Du finner mer informasjon om hvordan du kan resirkulere dette produktet på en sikker måte i ditt land, på [www.euro.dell.com/recycling](http://www.euro.dell.com/recycling).

---

## Dyrektywa w sprawie zużytego sprzętu elektrycznego i elektronicznego (WEEE)



W Unii Europejskiej etykieta ta oznacza, że tego produktu nie należy wyrzucać wraz z odpadami z gospodarstwa domowego. Należy go przekazać do odpowiedniego zakładu, gdzie zostanie poddany odzyskowi i recyklingowi. Informacje o sposobie odpowiedzialnego recyklingu tego produktu w danym kraju można znaleźć pod adresem [www.euro.dell.com/recycling](http://www.euro.dell.com/recycling).

---



(WEEE)



[www.euro.dell.com/recycling](http://www.euro.dell.com/recycling)

---

WEEE-direktivet (Waste from Electrical and Electronic Equipment)



Inom EU indikerar den här etiketten att produkten får inte slängas med hushållsavfall. Den ska lämnas in på en återvinningsstation. Information om hur produkten återvinns i ditt land finns på:  
[www.euro.dell.com/recycling](http://www.euro.dell.com/recycling)

---

Atik Elektrikli ve Elektronik Donanımlar (WEEE)  
Direktifi



Avrupa Birliğinde, bu etiket bu ürünün ev atıkları ile birlikte atılmaması gerektiğini belirtir. Kurtarılabilmesi ve geri dönüştürülebilmesi için uygun bir tesise bırakılmalıdır. Bu ürünün ülkenizde sorumlu bir şekilde nasıl geri dönüştürüleceği ile ilgili bilgiler için, lütfen bu web adresini ziyaret edin: [www.euro.dell.com/recycling](http://www.euro.dell.com/recycling).

# Apéndice

- [Política de asistencia técnica de Dell](#)
  - [Información de contacto de Dell](#)
  - [Garantía y política de devoluciones](#)
- 

## Política de asistencia técnica de Dell

La prestación de asistencia técnica por parte de un técnico precisa la colaboración y participación del cliente durante el proceso de solución de problemas. Este proceso conlleva el restablecimiento del sistema operativo, el software de aplicaciones y los controladores de hardware a la configuración original predeterminada con la que Dell proporciona dichos elementos. También se lleva a cabo la comprobación del funcionamiento adecuado de la impresora y de todo el hardware instalado por Dell. Además de este tipo de asistencia con la ayuda de un técnico, también puede obtener asistencia técnica en línea en el Servicio de atención al cliente de Dell. Existen otras opciones adicionales de asistencia técnica previo pago de dichos servicios.

Dell ofrece asistencia técnica limitada para la impresora, así como para todo el software y dispositivos periféricos instalados por Dell. La asistencia técnica para componentes de software y dispositivos periféricos de otras empresas corre a cargo de los fabricantes originales, entre los que se incluyen aquellos componentes adquiridos e instalados mediante Software & Peripherals (DellWare), ReadyWare y Custom Factory Integration (CFI/DellPlus).

---

## Información de contacto de Dell

Puede acceder al Servicio de atención al cliente de Dell en [support.dell.com](http://support.dell.com). Seleccione el país en la página BIENVENIDO AL SERVICIO DE ATENCIÓN AL CLIENTE DE DELL y rellene los datos necesarios para acceder a información y herramientas de ayuda.

Puede ponerse en contacto con Dell a través de las siguientes direcciones electrónicas:

- Internet  
[www.dell.com/](http://www.dell.com/)  
[www.dell.com/ap/](http://www.dell.com/ap/) (sólo para países de la zona del Pacífico asiático)  
[www.euro.dell.com](http://www.euro.dell.com) (sólo para Europa)  
[www.dell.com/la/](http://www.dell.com/la/) (para países de Latinoamérica)  
[www.dell.com/jp/](http://www.dell.com/jp/) (sólo para Japón)
- Protocolo de transferencia de archivos como usuario anónimo (FTP, file transfer protocol)  
[ftp.dell.com/](ftp://ftp.dell.com/)  
Acceda como usuario anónimo y utilice su dirección de correo electrónico como contraseña.
- Servicio electrónico de asistencia  
[mobile\\_support@us.dell.com](mailto:mobile_support@us.dell.com)  
[support@us.dell.com](mailto:support@us.dell.com)  
[apsupport@dell.com](mailto:apsupport@dell.com) (sólo para países de la zona del Pacífico asiático)

support.euro.dell.com (sólo para Europa)  
support.jp.dell.com/jp/jp/tech/email/ (sólo para Japón)

- Servicio electrónico de cotizaciones  
sales@dell.com  
apmarketing@dell.com (sólo para países de la zona del Pacífico asiático)
  - Servicio electrónico de información  
info@dell.com
- 

## Garantía y política de devoluciones

Dell Inc. ("Dell") fabrica sus productos de hardware a partir de elementos y componentes nuevos o que se consideran nuevos según las prácticas habituales del sector. Para obtener información acerca de la garantía de Dell para la impresora, consulte la *Guía de información del producto*.

# Aviso sobre licencias

El software residente de la impresora contiene:

- Software desarrollado y protegido por las leyes de propiedad intelectual de Dell u otros fabricantes
- Software modificado por Dell y con licencia según las disposiciones de GNU, General Public License version 2 (Licencia Pública General, versión 2) y GNU, Lesser General Public License version 2.1 (Licencia Pública General Menor, versión 2.1)
- Software con licencia y declaración de garantía BSD

Haga clic en el título del documento que desee ver:

- [BSD License and Warranty Statements](#)
- [GNU License](#)

El software modificado con licencia GNU de Dell es un software gratuito; es posible redistribuirlo o modificarlo según los términos de las licencias arriba mencionadas. Estas licencias no le otorgan ningún derecho sobre el software de impresora de Dell o de otros fabricantes protegido por las leyes de propiedad intelectual.

Dado que el software con licencia GNU, en el que se basan las modificaciones de Dell, se suministra de forma explícita sin ninguna garantía, la versión modificada por Dell se suministra igualmente sin garantía alguna. Consulte las renunciaciones a garantías en las licencias que se mencionan para obtener más detalles.

Para obtener los archivos con el código fuente del software modificado por Dell con licencia GNU, inicie el CD *Controladores y utilidades* que acompaña a la impresora y haga clic en Información de contacto de Dell, o bien consulte la sección "Información de contacto de Dell" del *Manual del propietario*.